

# Podstawy kryptografii

Andrzej M. Borzyszkowski

Instytut Informatyki  
Uniwersytet Gdański

sem. letni 2023/2024

inf.ug.edu.pl/~amb/

Andrzej Borzyszkowski (Instytut Informatyki I) Podstawy kryptografii sem. letni 2023/2024 1 / 20

## Konfuzja i dyfuzja (Shannon)

- Konfuzja
  - de facto inna nazwa na permutację (bijekcję)
- Bijekcja  $F(k, \cdot) : [n] \rightarrow [n]$  wymaga  $\log(2^n!) \approx n \cdot 2^n$  bitów
  - nierealne dla  $n = 64$
- Podział na mniejsze bloki, np.
  - $F(k, \langle x_1, \dots, x_8 \rangle) = \langle F_1(k, x_1), \dots, F_8(k, x_8) \rangle$ ,  $x_i \in [8]$
  - dla  $n = 64$  zamiast  $2^{70}$  potrzeba  $8 \cdot 8 \cdot 2^8 = 2^{14}$  bitów
  - na pewno nie jest pseudolosowa
  - bo zmiana jednego bitu powinna wpływać na wszystkie bity, nie tylko w obrębie bloku
- Dyfuzja
  - trzeba wymienić bity pomiędzy blokami
  - zmiana w jednym bloku wpływa na inne bloki

Andrzej Borzyszkowski (Instytut Informatyki I) Podstawy kryptografii sem. letni 2023/2024 3 / 20

# Szyfry blokowe

Andrzej Borzyszkowski (Instytut Informatyki I) Podstawy kryptografii sem. letni 2023/2024 2 / 20

## Sieć podstawień i permutacji

- Każda z bijekcji  $F_i(k, x_i)$  ma postać  $S_i(k \oplus x_i)$ 
  - bijekcje  $S_i$  są ustalone
  - nazwa: podstawienie, S-box
  - zależność od klucza jest taka jak w szyfrach strumieniowych
- Dyfuzja
  - przestawia bity, nazwa: permutacja, nie mylić z bijekcją na zbiorze ciągów bitów
- Operacje  $\oplus$  z kluczem, zastosowanie S-boksu oraz permutacja bitów są wielokrotnie iterowane
  - klucze  $k_i$  dla różnych rund są generowane z klucza  $k$

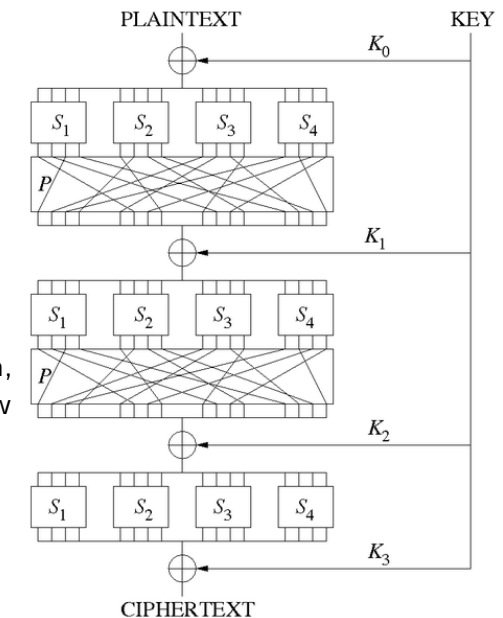

ŹRÓDŁO: WIKIPEDIA

Andrzej Borzyszkowski (Instytut Informatyki I) Podstawy kryptografii sem. letni 2023/2024 4 / 20

- Odwracalność
  - konieczność odszyfrowywania
  - dodawanie klucza jest odwracalne
  - podstawienia muszą być permutacjami (matematycznie)
  - permutacja bitów musi być permutacją (matematycznie)
- Efekt lawiny
  - zmiana jednego bitu na wejściu może zmienić każdy bit na wyjściu
  - w każdym S-boksie musi zmienić co najmniej dwa bity
  - te dwa bity są przekazane do dwóch różnych S-boksów
  - liczba rund musi być wystarczająco duża

## Sieci Feistela

- Przekształcenie Feistela
  - niech  $f : [\ell] \times [n] \rightarrow [n]$  jest dowolną funkcją, definiujemy  $F(k, \langle x, y \rangle) = \langle x, y \oplus f(k, x) \rangle$ ,  $F : [\ell] \times [2n] \rightarrow [2n]$
  - wówczas  $F(k, F(k, \langle x, y \rangle)) = \langle x, y \oplus f(k, x) \oplus f(k, x) \rangle = \langle x, y \rangle$ , tzn.  $F$  jest odwrotna do siebie
  - w praktyce lepiej zamienić argumenty  $F(k, \langle y, x \rangle) = \langle x, y \oplus f(k, x) \rangle$  funkcja odwrotna zaczyna od zamiany, wielokrotne złożenie  $F$  jest mocno mieszające:  $x, y \oplus f(k, x), x \oplus f(k, y \oplus f(k, x)), \dots$
- Sklejanie i rozkład bloków
  - blok  $2n$  bitów to dwa bloki  $n$ -bitowe
  - $L_i = R_{i-1}$ ,  $R_i = L_{i-1} \oplus f_i(R_{i-1})$ ,  $f_i$  może zależeć od rundy
  - odwrotne odwzorowanie ma podobny wzór
- Funkcja  $f$  nie musi być bijekcją

- Jedna runda
  - szyfr bezwartościowy, jedna para tekst jawny+kryptogram ujawnia klucz
- Dwie rundy
  - z góry wiadomo do jakich S-boksów wędrują zmiany na wejściu
  - np. dla bloku 64 bitowego i 4 bitowych S-boksów trzeba wypróbować  $2^{16} \cdot 2^4$  kluczy i powtórzyć to  $2^7$  razy
  - złożoność ataku  $2^{27}$  – dużo za mało
- Trzy rundy
  - na pewno można odróżnić od permutacji losowej
  - bo zmiany bitów ujawniają się w z góry znanych miejscach

## DES (Data Encryption Standard)

- IBM, 1974
  - pierwsza wersja Lucifer
  - wersja obecna, 1975, standard od 1977
  - stracił pozycję w 2000, ale do dziś używany
- Szyfr blokowy (64 bitowy)
  - w pełnej wersji wymaga zdefiniowania trybu użycia szyfru blokowego
  - oparty o sieć Feistela
- Klucz 56 bitowy
  - dzisiaj możliwe jest złamanie brutalne, ale nie jest to trywialne
- Nie znaleziono innego ataku na ten szyfr
  - świadczy to o doskonałości projektu

- Permutacja rozszerzająca:  $[n] \rightarrow [m]$ ,  $m \geq n$ , zapisywana jest w postaci tabeli o  $m$  pozycjach o wartościach  $1, \dots, n$ , np. 12434356 pokazuje jak przenieść 6 bitów na 8 bitów wyjściowych
- S-box (*substitution box* – tabelaryczny zapis funkcji)
  - $S : [m] \rightarrow [n]$ ,  $m \geq n$
  - w tabeli jest  $2^m$  pozycji, każda zapisywana  $n$  bitami
  - np.
 

101,	010,	001,	110,
011,	100,	111,	000,
001,	100,	110,	010,
000,	111,	101,	011
  - jest to S-box  $[4] \rightarrow [3]$ , każda wartość na wyjściu powtarza się dokładnie 2 razy
- Klucze dla rund, np. z klucza  $x_1, \dots, x_9$  ciąg dziewięciu kluczy 8-bitowych: każdy zaczyna się od kolejnego bitu

## Prawdziwy DES

- Bloki są 64 bitowe, występuje 16 rund
- Klucz jest 56 bitowy, podzielony na dwa bloki  $C_0, D_0$ 
  - w każdej rundzie nowe bloki są  $C_i = P_i(C_{i-1})$ , podobnie  $D_i$
  - $P_i$  jest przesunięciem bitów o jeden lub dwa bity (określa to tabela 1122222212222221 – 1, 2, 9 i ostatnia runda ma przesunięcie o 1)
  - z 56 bitów wybieranych jest 48 według ustalonego wzorca
- Na wstępie wykonywana jest dodatkowa ustalona permutacja na zakończenie permutacja odwrotna
- $f : [48 + 32] \rightarrow [32]$  wykorzystuje ustaloną permutację rozszerzającą  $E : [32] \rightarrow [48]$ , osiem S-boksów  $[6] \rightarrow [4]$  i dodatkową ustaloną permutację bitów na koniec:
  - $f(R, K) = C(S_1 \times \dots \times S_8(E(R) \oplus K))$
- Permutacje bitów, S-boksy, przesunięcia klucza są częścią standardu

- Bloki są 12 bitowe
  - dzielone są na dwa po 6 bitów,  $L_0, R_0$
- W jednej rundzie  $L_i = R_{i-1}$ ,  $R_i = L_{i-1} \oplus f(k_i, R_{i-1})$
- Występuje wiele rund, w ostatniej jeszcze zamiana  $L_n$  i  $R_n$
- Więc odwzorowanie odwrotne ma klucze w odwrotnej kolejności, poza tym jest identyczne
- $f : [8 + 6] \rightarrow [6]$  jest zdefiniowane  $f(k, R) = S_1 \times S_2(E(R) \oplus k)$ , gdzie
  - $E : [6] \rightarrow [8]$  jest ustaloną permutacją rozszerzającą
  - $k$  jest kluczem 8-bitowym, innym dla każdej rundy
  - $S_1$  i  $S_2$  są dwoma ustalonymi S-boksami, tzn. funkcjami  $[4] \rightarrow [3]$
  - blok 8-bitowy jest dzielony na dwa, każda z funkcji jest stosowana osobno, wyniki są sklejone do bloku 6 bitów

## DES

- rysunek z dokumentu FIPS46-3, czyli standardu opisującego DES

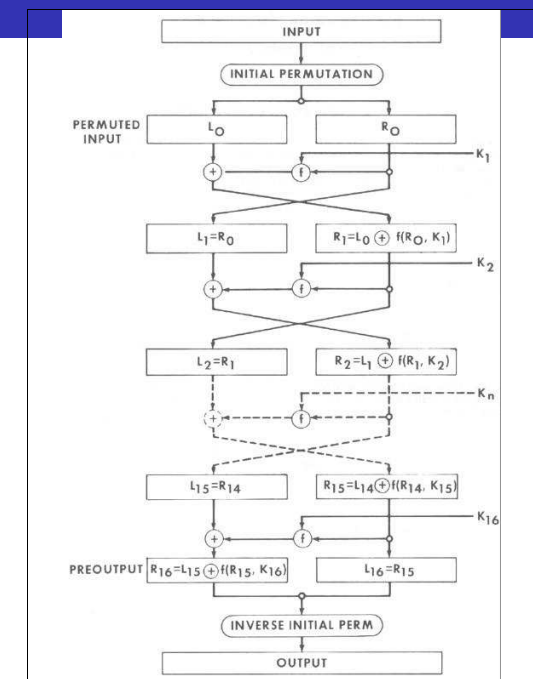

Figure 1. Enciphering computation.

- S–boksy są funkcjami dalekimi od liniowych
  - jeśli na wejściu do S–boksu jest różnica jednego bitu, to na wyjściu różnią się dwoma bitami
  - ustalamy ciąg 6 bitów  $z$  i rozpatrujemy 32 pary  $(x, y)$  takie, że  $x \oplus y = z$  obliczamy  $Sx \oplus Sy$ , najwyżej 8 par ma prawo dać ten sam wynik
  - utrudnia/uniemożliwia to kryptoanalizę różnicową
- Permutacja na początku i na końcu – nie wiadomo dlaczego!
- Tw.: DES nie jest grupą, tzn.  $E(k_1); E(k_2)$  nie jest szyfrowaniem DES (w przeciwieństwie do szyfru Cezara, afinicznego, Hilla)
- dyfuzja: zmiana jednego bitu w tekście jawnym zmienia dużo w szyfrogramie (ok. połowy bitów w bloku)

## Ataki na DES – inne

- Analiza różnicowa
  - odkryta w 1980
  - wymaga  $2^{49}$  wybranych tekstów jawnych – za dużo
  - była znana i tajna w IBM
  - DES był zaprojektowany z myślą o odporności na ten atak
- Analiza liniowa
  - odkryta w 1993
  - wymaga  $2^{43}$  wybranych tekstów jawnych, też dużo
  - nie była znana projektantom DES'a
- Połączenie ataków i usprawnienia
  - wymaga  $2^{16}$  wybranych tekstów jawnych i  $2^{29}$  obliczeń

- Pierwsze wątpliwości (za krótki klucz) natychmiast, 1975
- Zatwierdzenie standardu w 1983, 1988 i 1993
- Propozycja zbudowania komputera o specjalnej architekturze, 1993
- Propozycja wykorzystania obliczeń rozproszonych (łatwa dostępność sieci tysięcy komputerów), 1996
- Złamanie klucza, 1997 – kilka miesięcy obliczeń
  - 1998, wystarczyło 39 dni
  - 1999, czas liczony w godzinach
- DES Cracker – zakłada, że tekst jawny jest literą ascii 7-bit
  - szansa, że losowy klucz wyprodukuje 8 liter jest 1/60tys większość kluczy jest szybko odrzucana
  - maszyna ma 1500 procesorów, łamie każdy klucz w 4 dni
- Cost-Optimized PArallel COde Breaker (2006/2008): 1 dzień

## Dane historyczne

- Pierwszy IBM PC: 4.7 MHz, 8 bitowy procesor
  - szyfrował w tempie 370 bloków (3 kB) na sekundę
  - 66 MHz 486, 16 bitowy procesor: 100 razy szybciej
  - 2GHz Pentium4, 32 bitowy procesor: 20 razy szybciej
- Hasła w systemie UNIX (historia)
  - 8 bajtów hasła tworzy klucz (56 bitów)
  - przechowuje się wynik szyfrowania kluczem ciągu zer
  - można dodać 12 bitów ziarna, zmieniają one nieco przebieg algorytmu DES
  - dłuższe hasła są niewykorzystane, krótsze uzupełniane
  - dziś stosuje się inne funkcje skrótu

- Szyfrowanie dwukrotne:  $E(k_1, E(k_2, m))$ , przestrzeń kluczy jest iloczynem kartezjańskim, tzn. jest ich  $2^{112}$
- dany jest tekst jawny  $m$  i zaszyfrowany j.w.
  - $m = D(k_2, D(k_1, c))$  gdzie  $c = E(k_1, E(k_2, m))$  czyli  $D(k_1, c) = E(k_2, m)$
  - atak urodzinowy: można przygotować listę  $2^{56}$  szyfrogramów  $E(k, m)$  oraz  $2^{56}$  tekstów odszyfrowanych  $D(k, c)$  i sprawdzać, czy jest para identycznych
  - a więc dwukrotne szyfrowanie daje lepszą ochronę tylko przy założeniu, że barierą jest złożoność pamięciowa
  - trzykrotne szyfrowanie ma w tym sensie moc  $2^{112}$

## AES (advanced encryption standard)

- 1997 – wezwanie NIST do zmiany szyfru
- założenia: klucze długości 128, 192 i 256 bitów
  - praca na procesorach 8-bitowych (karty inteligentne)
  - 15 kandydatur rozpatrywanych
- 5 finalistów:
  - MARS (IBM)
  - RC6 (RSA)
  - Rijndael (2 naukowców z Belgii)
  - Serpent (3 naukowców z USA)
  - Twofish (m.in. Schneier)
- obecny standard: AES=Rijndael

- 3DES – trzykrotne szyfrowanie
  - moc co najmniej taka jak szyfru 112 bitowego
  - zdefiniowano wersję  $E(k_1, k_2, m) = E(k_1, D(k_2, E(k_1, m)))$
  - użycie  $D$  zamiast  $E$  nie zmienia siły, a ułatwia kompatybilność,  $k_1 = k_2$  oznacza zwykłe szyfrowanie DES
  - uwaga: trzy różne klucze nie zwiększają mocy, klucze w innej kolejności zabijają ideę
- DESX –  $E(k_1, k_2, k_3, m) = k_3 \oplus E(k_2, k_1 \oplus m)$ 
  - moc jest taka jak przestrzeń trzech kluczy
  - nie widać ataku podobnego do poprzedniego

## Rijndael

- Sieć podstawień i permutacji
  - blok 128 bitów (macierz  $4 \times 4$  bajtów)
  - każdy bajt jest podstawiany za pomocą tego samego S-boksu
  - permutacją jest przesunięcie bajtów w wierszach macierzy
  - dodatkowo operacja algebraiczna na całej macierzy
- Oparty o teorię ciał skończonych (256 elementowych)
  - elementy przedstawiane są jako formalne wielomiany 8 stopnia, mnożenie wykonywane jest modulo pewien ustalony wielomian
  - pozwala to traktować bajty jak liczby, definiować operacje na wektorach i macierzach, są one odwracalne